



PERIFLEX SPOJNICE



03-1	10-162
06-1	10-212
10-1	10-262
14-1	10-312
18-1	10-361
22-1	10-412
25-1	10-462
26-1	10-512
28-1	10-562
30-1	10-612



INĐIJA Boška Buhe 30 **PROMET**



Tel : 022 / 558-624
Tel/Fax :022 / 558-214

e-mail: tehnoradpro@yahoo.com
office@tehnorad.rs

Stalnim osluškivanjem želja i potreba naših kupaca, proširili smo asortiman perifleks spojnice.

Perifleks spojnice tipa "Štromag" isporučuju se kompletne, samo gumeni uložak ili samo metalne poluspojnice. Guma perifleks spojke je proverenog kvaliteta. Radna temperatura spojnice je od -15 do +80 °C.

Kompletne spojnice isporučujemo sa rupama za vratila bušenim na predmeru, ili na zahtev kupca brušenim na meru i ukopanim kanalom za klin.

Poželjno je voditi računa da tokom rada ne dolazi do prekoračenja maksimalno dozvoljenih odstupanja: ugaono pomeranje oslonca ležaja je maksimalno 4°, radijalno pomeranje oslonca ležaja je maksimalno 4mm, aksijalno pomeranje oslonca ležaja je najviše 8mm.



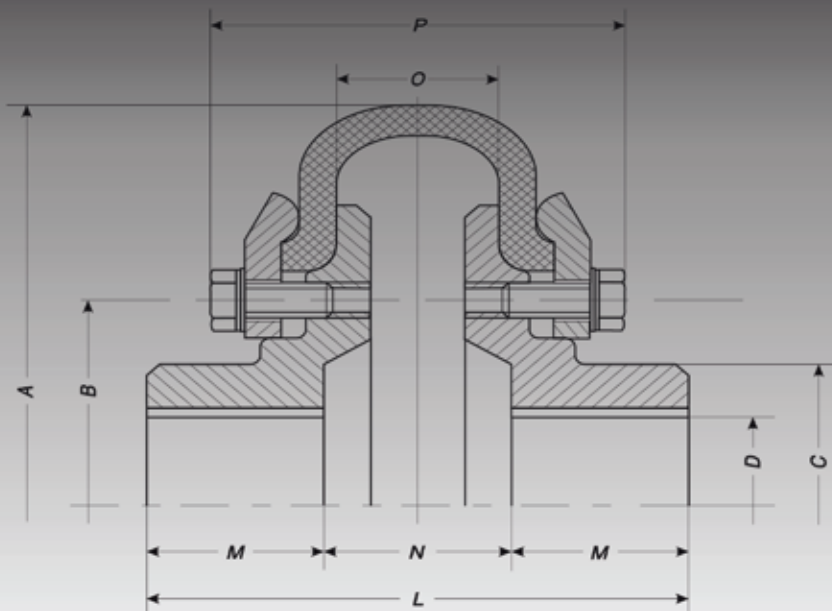

Veličina spojnice	03 - 1	06 - 1	10 - 1	14 - 1	18 - 1	22 - 1	25 - 1	26 - 1	28 - 1	
Momenat pri trajnom opterećenju Nm	10	30	70	150	300	600	1200	2400	4000	
Najveći momenat pri kratkotrajnom preopterećenju Nm	30	80	200	450	900	1750	3500	7000	12000	
Prečnici mm	A	104	136	178	210	263	310	370	402	450
	B	50	65	85	110	140	180	235	260	260
	C	34	48	65	80	95	125	150	160	160
	Pred bušenje	12	15	20	25	30	38	38	38	55
	D Završno bušenje	22	32	38	50	60	80	90	100	110
Dužina mm	L	66	88	128	150	174	200	215	244	280
	M	28	35	47	59	67	75	85	95	110
	N	10	18	34	32	40	50	45	54	60
	O	18	18	38	38	44	42	46	50	70
	P	57	64	89	98	123	139	151	153	190
Momenat inercije J Kgm ²		0,0025	0,0125	0,0275	0,075	0,20	0,50	0,75	1,225	
Masa Kg	1,3	2,6	5,85	10,1	19,5	34,3	56	71	96	
Max. ugao uvijanja gume ste.	6	6	5	8,5	6,5	6,3	5,2	5,5	9	
Najveći broj obrtaja min.	3000	3000	3000	2500	2000	2000	1600	1600	1250	
Veličina obruča	10-162	10-212	10-262	10-312	10-361	10-412	10-462	10-512	10-562	

e-mail: tehnoradpro@yahoo.com

office@tehnorad.rs



Tel : 022 / 558-624
Tel/Fax :022 / 558-214

